

Instrucciones de instalación y reglaje
Intructions de montage et de réglage
Istruzioni per l'installazione e la regolazione
Installation and ajustament instructions
Instruções de instalação e afinação
Einbau-und einstellanleitung

automatismos



winner DC

P1WINNCO01

Instrucciones de Instalación y Reglaje
Accionador central de puertas enrollables

Instructions de Montage et de Réglage
Actionneur central pour portes enroulables

Istruzioni per l'Installazione e la Regolazione
Motoriduttore centrale per serrande avvolgibili

Installation and Adjustment Instructions
Operator for roll-up doors

Instruções de Instalação e Afição
Automatismo central para portas de enrolar

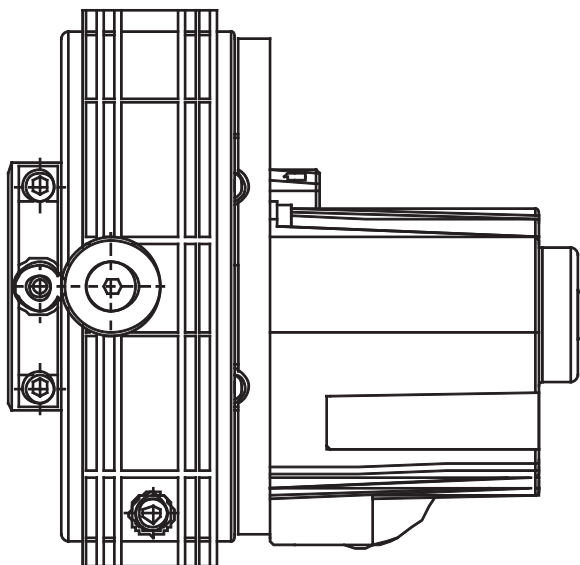

Servicio Técnico Post-Venta
Service Technique Apres-Vente
Servizio Tecnico Post Vendita
After-sales Technical Service
Serviço Técnico Pos-Venda

T. 34 - 902 199 947
service@pujol.com

**Appceso.com**

<https://appceso.com>

1

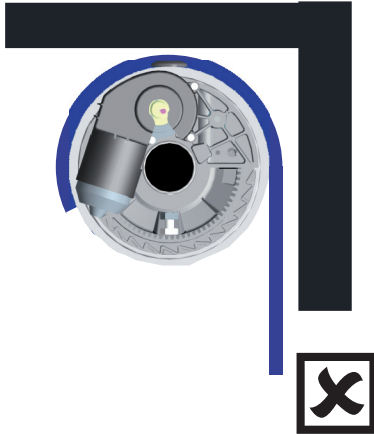

2

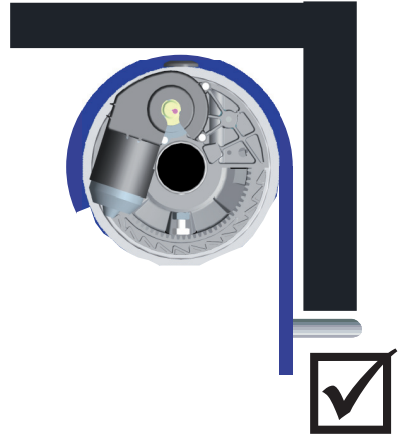

3

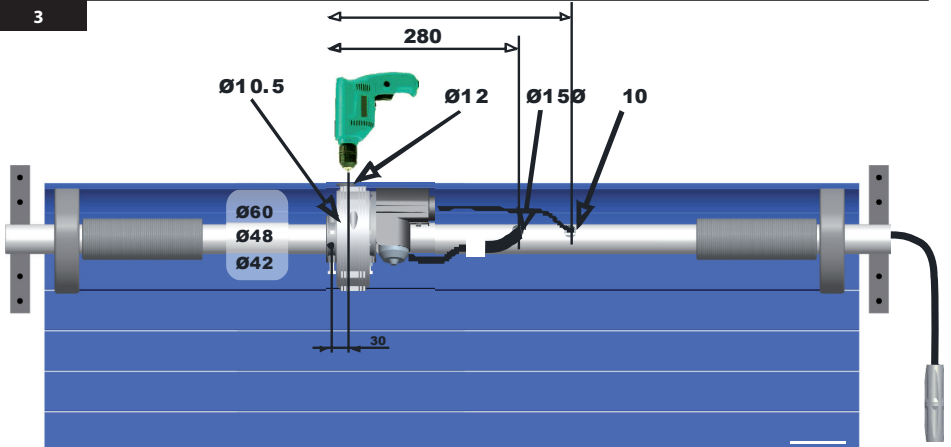

4

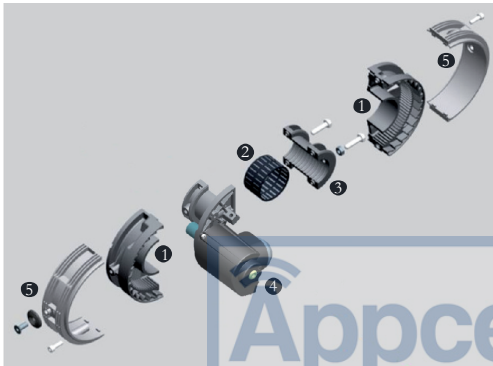

5



Esquema general de conexiones - Croquis général de connexions - Schizzo generale di collegamenti
General Sketch of connections - Esboço geral de conexões

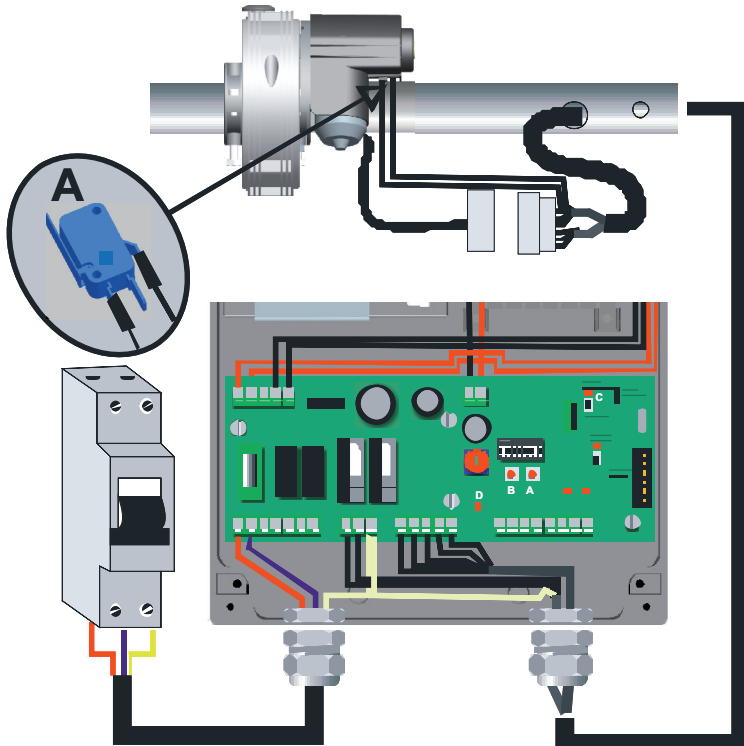

ADVERTENCIAS PREVIAS

CONDICIONES DE USO PREVISTAS

El accionador Marathon está diseñado y destinado para ser instalado en puertas correderas según límites de pesos relacionados en la tabla de especificaciones técnicas. Pujol Muntalà declina toda responsabilidad si los accionadores son instalados en otras aplicaciones no previstas en el presente manual. Este automatismo deberá ser instalado, conectado y puesto en funcionamiento exclusivamente por personal cualificado e instruido.

NORMATIVA APLICABLE

Los accionadores Marathon están realizados conforme a las siguientes Directivas europeas: Directiva CEE/CEEA/CE nº23 del 19/02/1973 Directiva CEE/CEEA/CE nº336 del 03/05/1989 Directiva CEE/CEEA/CE nº93/68 del 22/07/1993 Además, en el diseño y realización se han seguido las siguientes normas técnicas: EN 292/1 y 2 Seguridad de la maquinaria -Conceptos fundamentales, principios generales de diseño Terminología, metodología de base. EN 294 Seguridad de la maquinaria - Distancias de seguridad para evitar e impedir el acceso a zonas peligrosas. EN 60335-1 Seguridad de los aparatos eléctricos de uso doméstico y similar. La marca CE del Marathon se refiere solamente al accionador y no al sistema en su totalidad (accionador, puerta, cuadros, etc.). El instalador es responsable del cumplimiento CE del conjunto puerta-accionador.

CAPITULO NORMAS PARA EVITAR ACCIDENTES DURANTE LA INSTALACIÓN

La conexión del accionador a la línea eléctrica se debe efectuar solamente na vez acabadas las operaciones de instalación descritas a continuación y solamente antes de la prueba de sentido de marcha y de verificación de fin de carrera. La prueba del sentido de marcha y las operaciones de verificación de fin de carrera deben efectuarse con el instalador alejado de la zona de peligro y manteniendo una distancia de seguridad de la zona de movimiento de la puerta.

ESPECIFICACIONES DE INSTALACIÓN

El accionador debe ser instalado de modo que se requieran útiles especiales para su desmontaje. En caso de puerta con elementos vacíos, se debe verificar la ausencia de estructuras fijas próximas a la puerta que puedan crear zonas de aplastamiento. Se instalarán fotocélulas o sensores cuando sea obligado por la normativa vigente.

CAPITULO NORMAS PARA EVITAR ACCIDENTES DURANTE EL MANTENIMIENTO

Las intervenciones de mantenimiento se deben hacer solo una vez se haya puesto en modo seguridad el accionador. Esto se realiza abriendo el interruptor omnipolar sobre el mando de puesta en marcha y asegurándose que este no pueda ser restablecido durante la operación de mantenimiento (cierre con llave, señalización, etc.)

NOTA PARA EL USUARIO

Quedan prohibidas las operaciones de mantenimiento o verificación del accionador por parte de personal no cualificado.

ATENCIÓN

1. Es sumamente importante para la seguridad de las personas seguir atentamente las presentes instrucciones. Una instalación incorrecta o un uso impropio del producto puede causar graves daños a las personas.
2. Lean detenidamente las instrucciones antes de instalar el producto.
3. Guarden las instrucciones para futuras consultas.
4. Este producto ha sido proyectado y fabricado exclusivamente para la utilización indicada en el presente manual. Cualquier uso diverso del previsto podría perjudicar el funcionamiento del producto y/o representar fuente de peligro.
5. No instalen el aparato en atmósfera explosiva: la presencia de gas o humos inflamables constituye grave peligro para la seguridad.
6. Los elementos constructivos mecánicos deben estar de acuerdo con lo establecido en las Normas EN 12604 y EN 12605.
7. Pujol Muntalà no es responsable del incumplimiento de las buenas técnicas de fabricación de las puertas que se han de motorizar, así como de las deformaciones que pudieran intervenir en la utilización.
8. Pujol Muntalà declina cualquier responsabilidad derivada de un uso impropio o diverso del previsto.
9. Para cada equipo se aconseja usar por lo menos una señalización luminosa, así como un cartel de señalización adecuadamente fijado a la estructura del bastidor, además de los dispositivos indicados en el punto "21".
10. Pujol Muntalà declina toda responsabilidad relativa a la seguridad y al buen funcionamiento de la automatización si se utilizan componentes de la instalación que no sean de producción propia.
11. Para el mantenimiento utilicen exclusivamente piezas originales Pujol Muntalà.
12. No efectúen ninguna modificación en los componentes que forman parte del sistema de automatización.
13. El instalador debe proporcionar todas las informaciones relativas al funcionamiento del sistema en caso de emergencia y entregar al usuario del equipo "la guía para el usuario" que se adjunta al producto.
14. Los materiales del embalaje (plástico, poliestireno, etc) no deben dejarse al alcance de los niños, ya que constituyen fuentes potenciales de peligro.
15. No permitan que niños y personas se detengan cerca del producto durante su funcionamiento.
16. Mantengan lejos del alcance los niños, los telemandos o cualquier otro emisor de impulso, para evitar que la automatización pueda ser accionada involuntariamente.
17. Quiten la alimentación eléctrica antes de efectuar cualquier intervención en la instalación.
18. Coloquen en la red de alimentación de la automatización un interruptor omnipolar con distancia de apertura de los contactos igual o superior a 3mm. Se aconseja usar un magnetotérmico de 6A con interrupción omnipolar.
19. Comprueben que la instalación disponga línea arriba de un interruptor diferencial con umbral de 0,03 A.
20. Verifiquen que la instalación de tierra esté correctamente realizada y conecten las partes metálicas del cierre.
21. Los dispositivos de seguridad (norma EN 12978) permiten proteger posibles áreas de peligro de Riesgos mecánicos de movimiento, como por ejemplo aplastamiento, arrastre, corte.

Especificaciones técnicas

Este accionador solo puede ser instalado en tambores fabricados con poleas de 220 mm. y 2 topes insertados en la lama inferior de la persiana (Fig. xx) El cuadro de corriente continua especial para este accionador es el modelo Junior DC 24.

Condiciones de uso previstas

El moto reductor Winner DC está destinado a la instalación en sistemas de elevación de persianas por parte de personal especializado. El motoreductor Winner DC está diseñado y construido para el montaje en persianas enrollables provistas de sistema de compensación (por muelles) según límites de peso relacionados en la tabla de especificaciones técnicas. Está prohibido el uso del motoreductor para aplicaciones diferentes a las indicadas anteriormente.

Normativa aplicable

El motoreductor WINNER DC está realizado conforme a las siguientes Directivas europeas:

Directiva CEE/CEEA/CE n°23 del 19/02/1973

Directiva CEE/CEEA/CE n°336 del 03/05/1989

Directiva CEE/CEEA/CE n°93/68 del 22/07/1993

Además, en el diseño y realización se han seguido las siguientes normas técnicas:

En 292/1 y 2 Seguridad de la maquinaria - Conceptos fundamentales, principios generales de diseño - Terminología, metodología de base.

En 294 Seguridad de la maquinaria - Distancias de seguridad para evitar e impedir el acceso a zonas peligrosas con las articulaciones superiores.

En 60335--1 Seguridad de los aparatos eléctricos de uso doméstico y similar.

La marca CE del Winner DC se refiere solamente al motoreductor y no al sistema en su totalidad (motoreductor, persiana, cuadros,.....) El instalador es responsable del cumplimiento CE del conjunto persiana-motoreductor.

Capítulo Normas para evitar accidentes durante la instalación

La conexión del motoreductor a la línea eléctrica se debe efectuar solamente una vez acabadas las operaciones de instalación descritas a continuación y solamente antes de la prueba de sentido de rotación y de programación de fin de carrera.

La prueba del sentido de rotación y las operaciones de programación de fin de carrera deben efectuarse con el instalador alejado de la zona de peligro y manteniendo una distancia de seguridad de la zona de pliegue de la persiana.

Especificaciones de instalación

El motoreductor debe ser instalado en un hueco provisto de una protección fijada de modo que se requieran útiles especiales para su desmontaje. Tal protección deberá impedir el contacto con la zona de pliegue de la persiana sobre si misma. La protección no sería necesaria si la instalación se realiza a una altura superior a 2.7 metros. En caso de accionamiento con opción de funcionamiento a hombre presente, el mando de la maniobra debe ser instalado próximo a la persiana en posición tal de permitir la directa y completa visualización de la misma. En caso de persianas con elementos vacíos, se debe verificar la ausencia de estructuras fijas próximas a la puerta que puedan crear zonas de aplastamiento.

Se instalarán fotocélulas o bandas cuando sea obligado por la normativa vigente. El uso de fotocélulas o sensores es obligatorio cuando se instalan más de una persiana de accionamiento centralizado o bien en el caso de persianas con accionamiento posicionado en modo que la zona de movimiento no está bajo control.

Capítulo Normas para evitar accidentes durante el mantenimiento

Las intervenciones de mantenimiento se deben hacer solo una vez se haya puesto en modo seguridad el moto reductor. Esto se realiza abriendo el interruptor omnipolar sobre el mando de puesta en marcha y asegurándose que este no pueda ser restablecido durante la operación de mantenimiento (cierre con llave, señalización, etc.)

Nota para el usuario

Quedan prohibidas las operaciones de mantenimiento o verificación del moto reductor por parte de personal no cualificado.

DOTACIÓN DE SERIE

Gruesos para polea 220 mm.

Cable, funda y pomo de desbloqueo manual

2 cables eléctricos uno de potencia y otro para maniobra unidos en un conector

INSTRUCCIONES DE MONTAJE (Fig. xx)

Situaremos el accionador, prioritariamente centrado en el eje, observando la posición del motor y la salida de los cables (Fig. xx)

Haremos 3 agujeros en el tubo del eje central según la (Fig. xx), uno de \varnothing 10,5 mm. para que el accionador no gire, otro de \varnothing 15 mm. para los cables eléctricos y otro de 10 mm. para la funda y cable del electrofreno..

Separar la polea (Fig. xx) sacando los 2 tornillos de M8x25 mediante una llave allen de 6 mm.

Sacar el rodamiento de rodillos, evitando doblarlo y colocándolo en un lugar limpio.

Separar el soporte brida sacando los 4 tornillos mediante la llave allen de 6 mm.

Acoplar el cuerpo del motor sobre el tubo de la puerta y colocar nuevamente el soporte brida roscando los 4 tornillos.

Si el tubo no es de \varnothing 60 mm. emplear el suplemento de adaptación de \varnothing 48 (6 \varnothing 42) mm.

Roscar completamente el tornillo hexagonal M10x40 [Fig. xx] para que se introduzca en el agujero de \varnothing 10,5 mm. efectuado anteriormente.

Insertar el rodamiento en su alojamiento. Aplicar la polea acoplando de nuevo las dos piezas y roscando bien los tornillos. Asegúrese que el suplemento de la corona esta bien introducido. (Fig. xx)
Roscar el tornillo M10x40 [Fig. xx] hasta que haga presión en el tubo y apretar la tuerca para bloquearlo. El accionador deberá quedar bien fijado y alineado.
Introduciremos la funda y el cable del desbloqueo por el interior del tubo de la puerta a través del agujero de Ø 10 mm. practicado anteriormente, y montaremos el desbloqueo manual. Dejar el cable sin curvas pronunciadas.
Efectuar un agujero de Ø 12 mm. sobre la última lama de la puerta, en correspondencia con el agujero y la tuerca M10 de la polea [Fig.xx]. (si la puerta es ondulada o tiene composición con elementos irregulares, se necesita acoplar a la polea del WINNER DC una pieza metálica plana de aproximadamente 1 metro).

VERIFICACIÓN MANUAL

Desbloquee el accionador, ahora la polea deberá girar libremente. Compruebe manualmente que la persiana sube y baja correctamente. Si todo responde a lo descrito, la instalación es correcta.

CONEXIONES

Introduciremos los dos cables eléctricos en dotación por el interior del tubo de la puerta a través del agujero de Ø 15 mm. practicado anteriormente, enchufaremos el conector del motor con el de los cables y los dos cables sueltos con Faston los conectaremos en el micro de desbloqueo como se indica (Fig xx) A continuación efectuaremos las conexiones eléctricas así como las suplementarias de fotocélulas, bandas de seguridad y demás elementos siguiendo las instrucciones entregadas con el equipo eléctrico Junior DC 24. Si es necesario embride los cables y conectores para que no rocen en las partes móviles de la puerta. Realice todas las

NORMA DE SEGURIDAD: Los cables de alimentación deben proceder de un interruptor diferencial.

* SUSTITUCIÓN DEL SENSOR HALL

El Sensor Hall esta ubicado en el interior del motor de C.C. y en su parte trasera. La parte externa del Hall está formada por dos piezas de plástico negro superpuestas, una en forma piramidal y otra rectangular más cerca del motor. Para poderlo sustituir en caso de avería, proceder de la siguiente forma:

- 1º Sacar los hilos del conector mediante una herramienta especial de extracción (Pujol Muntal se la puede suministrar)
 - 2º Extraer la primera pieza en forma Piramidal evitando que salga la rectangular con los hilos.
 - 3º Extraer la pieza rectangular que contiene el Sensor Hall y los hilos haciendo una pequeña maniobra de inclinación .
 - 4º Proceder a la sustitución del Sensor invirtiendo el proceso.
- Preste mucha atención en colocar los cables en el mismo sentido dentro del conector.

SERVICIO POST VENTA

PERIODO DE GARANTÍA AUTOMATISMOS PUJOL garantiza contra cualquier defecto de fabricación sus accionadores para puertas, equipos eléctricos y complementos por un periodo de 2 años a partir de la fecha de suministro.

OBLIGACIONES AUTOMATISMOS PUJOL se obliga a la reparación de los equipos sujetos a garantía, previa revisión de éstos por nuestro departamento técnico.

Todos los equipos que debido a urgencia se entreguen antes de la decisión de que un equipo está en garantía, se considerarán de momento un pedido normal con cargo. Los equipos defectuosos cambiados bajo garantía quedarán propiedad de AUTOMATISMOS PUJOL

La sustitución de dichos equipos será a cargo del instalador.
Los portes del envío serán a cargo de AUTOMATISMOS PUJOL

ANULACIÓN La garantía no cubrirá a los equipos PUJOL en los siguientes casos:

- La elección del equipo no ha sido correcta por las características de la puerta.
- Las instrucciones de montaje y conexión no han sido respetadas.
- Los accionadores han sido conectados a equipos eléctricos o complementos no homologados por AUTOMATISMOS PUJOL
- Un accionador ha sido abierto, desmontado y manipulado indebidamente.
- Los accionadores han sido aplicados para usos distintos de para los que han sido diseñados.
- El accionador o equipo no se ha hecho efectivo (no se ha pagado).

AUTOMATISMOS PUJOL

DECLINA TODA RESPONSABILIDAD, SI EN LA INSTALACIÓN DEL ACCIONADOR NO SE HAN PREVISTO SUFICIENTES MEDIDAS DE SEGURIDAD PARA EVITAR QUE PUEDAN PRODUCIRSE DAÑOS A PERSONAS O COSAS. APARTE DE LOS SISTEMAS DE SEGURIDAD INCORPORADOS EN EL ACCIONADOR RECOMENDAMOS INSTALAR COMPLEMENTOS EXTERIORES AL MISMO TALES COMO: CÉLULAS FOTOELÉCTRICAS, BANDAS DE SEGURIDAD, ETC., DE ACUERDO CON LA NORMATIVA VIGENTE.

Solución de problemas

Fallo	Posible causa	Solución
No se puede entrar en programación	Puerta abierta	Colocar la persiana en cualquier otra posición y entrar en programación
		Quitar la alimentación del cuadro durante 10 segundos y volver a programar
La puerta ni abre ni cierra.	Conexiones defectuosas	Comprovar el conexionado de acuerdo al esquema (Fig. xx)
	Falta de alimentación.	Verificar que los bornes 15 y 16 o 26 y 27 están alimentados a 220 V.
	Motor desbloqueado.	Bloquear el motor para que el micro de seguridad quede activado. Comprobar que el led D eata encendido
	Fusible de línea fundido.	Sustituir el fusible de 1 Amp.
	Accesorios en corto circuito.	Desconectar todos los accesorios de los bornes 8 (-) y 9 (+) (debe haber una tensión de unos 30 V. c.c.) y volverlos a conectar individualmente.
	Micro desbloqueo mal conectado	Conectar el micro correctamente según esquema (Fig.X)
La puerta no se abre.	Comprobar el sentido de giro.	Con la puerta en mitad de su recorrido dar una pulsación entre los bornes 6 y 5 La puerta tendrá que abrir.
La puerta no se cierra.	La fotocélula esta activada o estropeada	Verificar la alimentación de la fotocélula, su conexión correcta y que no haya ningún obstáculo. Si no hay fotocélula, puentear los bornes 4 y 5.
	Comprobar el sentido de giro.	Con la puerta en mitad de su recorrido dar una pulsación entre los bornes 7 y 5 La puerta tendrá que cerrar.
La puerta funciona a velocidad lenta.	Se a desbloqueado el accionador o hemos tenido una interrupción en el suministro eléctrico.	La primera maniobra funcionará a velocidad lenta en apertura hasta parar por los topes.
La puerta se abre sola después de ser alimentada a 220 V.	Algun accesorio conectado en los bornes 3 y 5, 6 y 5 ó 7 y 5 en contacto cerrado	Conectar el accesorio en contacto abierto (pulsador, receptor...).
La puerta invierte su marcha durante el recorrido.	Ajuste del nivel de fuerza.	Ajustar mediante el potenciómetro (FUERZA) En sentido horario aumento de fuerza, sentido antihorario disminución de fuerza. Comprobar que la persiana este bien compensada mediante los muelles. Comprobar manualmente y con el motor desbloqueado que la puerta se desplaza libremente.
La puerta se detiene después de recorrer unos 18 cm. y no invierte el sentido de la marcha.	Sensor Hall defectuoso.	Sustituir el Sensor Hall respetando los colores y bornes. * Leer nota anexa para la sustitución del sensor.
La puerta realiza las funciones de fotocélula y cierre automático invertidas	Dip-Switches nº 3 de giro en posición incorrecta.	Con la puerta en mitad de su recorrido dar una pulsación entre los bornes 6 y 5 la puerta tendrá que abrir.
La puerta no realiza las rampas o el cierre automático.	No se a programado corectamente.	Programar correctamente siguiendo las instrucciones de programación del recorrido y cierre automático descritas anteriormente.La programación debe hacerse partiendo de puerta cerrada.

Nota: si después de haber comprobado todas las posibles soluciones, la puerta sigue sin funcionar, se aconseja sustituir el equipo electrónico o ponerse en contacto con nuestro departamento técnico.

ATTENTION

Cet actionneur peut uniquement être installé dans des tambours fabriqués avec des poulies de 220 mm et deux butées insérées dans la lame inférieure du tablier (Fig. 2) Le tableau de courant continu recommandé pour cet actionneur est le modèle Junior DC 24.

Conditions générales d'utilisation

L'actionneur Winner DC doit être installé dans des systèmes d'élévation de tabliers par un personnel spécialisé. L'actionneur Winner DC est conçu et fabriqué pour un montage sur des tabliers enroulables pourvus d'un système de compensation (par ressorts) selon les limites de poids figurant dans le tableau de spécifications techniques. L'utilisation de l'actionneur pour des applications différentes à celles indiquées précédemment est interdite.

Réglémentation applicable

L'actionneur WINNER DC est réalisé conformément aux Directives européennes suivantes :

Directive CEE/CEEA/CE n°23 du 19/02/1973

Directive CEE/CEEA/CE n°336 du 03/05/1989

Directive CEE/CEEA/CE n°93/68 du 22/07/1993

De plus, les normes techniques suivantes ont été suivies lors de la conception et de la réalisation :

En 292 Sécurité des machines ; Notions fondamentales, principes généraux de conception ; Terminologie, méthodologie de base Parties 1 et 2.

En 294 Sécurité des machines ; Distances de sécurité pour empêcher l'atteinte des zones dangereuses par les membres supérieurs.

En 60335 Sécurité des appareils électrodomestiques et analogues - Partie 1 : prescriptions générales.

Le marquage CE du Winner DC se rapporte seulement à l'actionneur et non pas au système dans sa totalité (actionneur, tablier, tableaux,...) L'installateur est responsable du respect CE de l'ensemble tablier-actionneur.

Chapitre Normes pour éviter des accidents lors de l'installation

Le raccordement de l'actionneur à la ligne électrique doit être effectué seulement une fois terminées les opérations d'installation décrites ci-dessous et seulement avant le test du sens de rotation et de la programmation de fin de course. Lors du test du sens de rotation et des opérations de programmation de fin de course, l'installateur doit être éloigné de la zone de danger et maintenir une distance de sécurité dans la zone de pliage du tablier.

Spécifications d'installation

L'actionneur doit être installé dans un emplacement pourvu d'une protection fixée de telle manière que l'on aura besoin d'outils spéciaux pour son démontage. Ladite protection devra empêcher tout contact avec la zone de pliage du tablier sur lui-même.

La protection n'est pas nécessaire si l'installation est réalisée à une hauteur supérieure à 2.7 m. En cas d'actionnement avec option de fonctionnement manuel, la commande de la manœuvre devra être installée à proximité du tablier à un endroit permettant la visualisation directe et complète de celui-ci.

Si le tablier possède des éléments vides, on doit vérifier l'absence de structures fixes à proximité de la porte et pouvant créer des zones d'écrasement.

On installera des photocellules ou des bandes lorsque que la réglementation en vigueur l'obligera. L'utilisation de photocellules ou de senseurs est obligatoire lorsque l'on installe plus d'un tablier d'actionnement centralisé ou bien dans le cas de tabliers possédant une commande située de telle manière que la zone de mouvement n'est pas sous contrôle.

Chapitre Normes pour éviter des accidents lors de la maintenance

Les interventions de maintenance doivent être effectuées seulement une fois que le motoréducteur est mis en mode sécurité. Ceci s'effectue en ouvrant l'interrupteur omnipolaire sur la commande de mise en marche et en s'assurant que celle-ci ne puisse pas être rétablie pendant l'opération de maintenance (fermeture à clé, signalisation, etc.)

Remarque pour l'utilisateur :

Les opérations de maintenance ou de vérification du motoréducteur par un personnel non qualifié sont interdites.

ACCESSOIRES

Flasque pour poulie 220 mm

Suppléments d'adaptation de Ø 48 (ou Ø 42) mm

Câble, gaine et levier de déblocage manuel

2 câbles électriques, l'un d'énergie et l'autre pour la manœuvre, reliés à un connecteur

INSTRUCTIONS DE MONTAGE (Fig. 3, 4, 5)

- Placer l'actionneur en priorité au centre de l'axe, en observant la position du moteur et la sortie des câbles. (Fig. 3)
- Faire 3 trous dans le tube de l'axe central selon la (Fig. 3), l'un de Ø 10,5 mm pour que l'actionneur ne tourne pas, un autre de Ø 15 mm pour les câbles électriques et un autre de 10 mm pour la gaine et le câble de l'électrofrein.
- Séparer la poulie (Fig. 4) en retirant les 2 vis M8x25 à l'aide d'une clé Allen de 6 mm.
- Retirer le roulement à rouleaux, en évitant de le plier et le placer dans un endroit propre.
- Séparer le support à brides en retirant les 4 vis à l'aide de la clé Allen de 6 mm.
- Assembler le corps du moteur sur le tube de la porte et replacer le support à brides en remettant les 4 vis.

- Si le tube n'est pas de Ø 60 mm, employer le supplément d'adaptation de Ø 48 (ou Ø 42) mm. Visser complètement la vis à tête hexagonale M10x40 pour l'introduire dans le trou de Ø 10,5 mm effectué précédemment. Introduire le roulement dans son emplacement.
- Placer la poulie en assemblant à nouveau les deux pièces et en remettant bien les vis. Assurez-vous que le supplément de la couronne est bien introduit.
- Visser la vis M10x40 jusqu'à ce qu'elle exerce une pression sur le tube et serrer l'écrou pour la bloquer. L'actionneur devra être bien fixé et aligné.
- Introduire la gaine et le câble de déblocage à l'intérieur du tube de la porte par le trou de Ø 10 mm pratiqué précédemment, et monter le déblocage manuel. Ne pas trop plier le câble.
- Effectuer un trou de Ø 12 mm sur la dernière lame du tablier, correspondant au trou et à l'écrou M10 de la poulie. (si le tablier est ondulé ou possède des éléments irréguliers, il faut assembler une pièce métallique plate d'environ 1m à la poulie du WINNER DC).

VÉRIFICATION MANUELLE

Débloquez l'actionneur, la poulie devra maintenant tourner librement. Vérifiez manuellement que le tablier monte et descend correctement. Si tout correspond à ce qui a été décrit précédemment, l'installation est correcte.

BRANCHEMENTS

Introduire les deux câbles électriques fournis, à l'intérieur du tube de la porte par le trou de Ø 15 mm pratiqué précédemment, raccorder le connecteur du moteur avec celui des câbles et raccorder les deux autres câbles Faston au micro de déblocage comme il est indiqué. [Fig. 6(A)]

Effectuer ensuite les branchements électriques du moteur, ainsi que ceux des photocellules, bandes de sécurité et autres éléments en suivant les instructions délivrées avec l'équipement électrique Junior DC 24.

Si nécessaire, brider les câbles et les connecteurs pour qu'ils ne frotent pas les parties mobiles de la porte.

NORME DE SÉCURITÉ : Les câbles d'alimentation doivent procéder d'un interrupteur différentiel.

* REMPLACEMENT DU SENSEUR HALL

Le Senseur Hall se trouve à l'intérieur du moteur de C.C. et dans sa partie arrière. La partie externe du Hall est formée de deux pièces en plastique noir superposées, l'une de forme pyramidale et l'autre rectangulaire, plus proche du moteur. Pour pouvoir le remplacer en cas de panne, procéder de la manière suivante :

1° Sortir les fils du connecteur par le biais d'un outil spécial d'extraction (Pujol Muntalà peut vous la fournir).

2° Extraire la première pièce de forme pyramidale en évitant que la pièce rectangulaire ne sorte avec les fils.

3° Extraire la pièce rectangulaire qui contient le senseur Hall et les fils en effectuant une petite manœuvre d'inclinaison.

4° Procéder au remplacement du senseur en inversant le processus.

Prenez bien soin de placer les câbles dans le même sens à l'intérieur du connecteur.

SERVICE A PRÈS-VENTE

DURÉE DE GARANTE

Automatismos Pujol garantit tout défaut de fabrication de ses actionneurs pour portes, équipements électriques et compléments durant une période de 2 ans à partir de la date d'approvisionnement.

OBLIGATIONS

Automatismos Pujol s'oblige à réparer les équipements sous garantie, après une Révision de ceux-ci par notre service technique. Tous les équipements fournis, pour cause d'urgence, avant de décider si un équipement est sous garantie, seront considérés en premier lieu comme commande normale avec débit. Les équipements défectueux changés sous garantie seront propriété de Automatismos Pujol. Le remplacement de ces équipements seront à la charge de l'installateur. Les frais d'expédition seront à la charge de Automatismos Pujol

ANNULATION

La garantie ne couvrira pas les équipements Automatismos Pujol dans les cas suivants :

- Un choix incorrect de l'équipement pour les caractéristiques de la porte.
- Le non-respect des instructions de montage et de connexion.
- Les actionneurs ont été connectés à des équipements électriques ou des compléments non homologués par Automatismos Pujol
- Un actionneur a été ouvert, démonté et manipulé incorrectement.
- Les actionneurs ont été appliqués pour des utilisations différentes à celles pour lesquelles ils ont été conçus.

Automatismos Pujol

Décline toute responsabilité, si, dans l'installation de l'actionneur, les mesures de sécurité n'ont pas été suffisantes pour éviter des dommages à des personnes ou des choses. A part les systèmes de sécurité incorporés dans l'actionneur, nous recommandons d'installer des compléments extérieurs à celui-ci comme : des cellules photoélectriques, des bandes pneumatiques, etc. selon les normes en vigueur.

Solutions aux problèmes

Problème	Cause Possible	Solution
Accès à la programmation impossible	Porte ouverte	Mettre le tablier dans n'importe quelle position et accéder à la programmation
		Couper l'alimentation du tableau pendant 10 secondes et reprogrammer
La porte ne s'ouvre pas, ni se ferme	Mauvais branchements	Vérifier les branchements conformément au croquis (Fig. 6)
	Pas d'alimentation	Vérifier que les bornes 15 et 16 ou 26 et 27 sont alimentées à 220 V
	Moteur débloqué	Bloquer le moteur pour que le micro de sécurité soit activé. Vérifier que le led D est bien allumé
	Fusible fondu	Remplacer le fusible de 1 A
	Accessoires en court-circuit	Débrancher tous les accessoires des bornes 8 (-) et 9 (+) (la tension doit être d'environ 30 V c.c.) et les rebrancher individuellement
	Micro de déblocage mal branché	Brancher correctement le micro selon le croquis (Fig. 6(A))
La porte ne s'ouvre pas	Vérifier le sens de rotation	Positionner la porte à mi-parcours et effectuer une pulsation entre les bornes 6 et 5. La porte doit s'ouvrir.
La porte ne se ferme pas	La photocellule est activée ou défectueuse	Vérifier l'alimentation de la photocellule, son branchement et qu'il n'y ait aucun obstacle. S'il n'y a pas de photocellule, ponter les bornes 4 et 5.
	Vérifier le sens de rotation	Positionner la porte à mi-parcours et effectuer une pulsation entre les bornes 7 et 5. La porte doit se fermer.
La porte fonctionne à vitesse lente	L'actionneur a été débloqué ou une interruption de courant électrique a eu lieu	La première manœuvre se fera en vitesse lente lors de l'ouverture jusqu'à l'arrêt aux butées.
La porte s'ouvre toute seule après avoir été alimentée à 220 V	Accessoire branché aux bornes 3-5, 6-5 ou 7-8 sans contact	Établir le contact de l'accessoire (bouton poussoir, récepteur,...)
Le sens de marche de la porte s'inverse lors de son parcours	Réglage du niveau de force	Régler à l'aide du potentiomètre (FORCE). Dans le sens antitrigonométrique augmentation de force, dans le sens trigonométrique diminution de force. Vérifier que le tablier est bien compensé par le biais des ressorts. Vérifier manuellement et avec le moteur débloqué que la porte se déplace librement.
La porte s'arrête après avoir parcouru environ 18 cm et le sens de la marche ne change pas	Senseur Hall défectueux	Remplacer le Senseur Hall en respectant les couleurs et les bornes.* Lire remarque annexe pour le remplacement du senseur.
La porte réalise les fonctions de photocellule et de fermeture automatique inversées	Dip-Switches n°3 de rotation en position incorrecte	Positionner la porte à mi-parcours et effectuer une pulsation entre les bornes 6 et 5. La porte doit s'ouvrir.
La porte s'arrête doucement ou ne réalise pas la fermeture automatique.	Programmation incorrecte	Programmer correctement en suivant les instructions de programmation du parcours et de la fermeture automatique figurant dans les instructions d'installation et de réglage fournies avec le tableau Winner DC. La programmation doit être commencée avec la porte fermée.

Remarque : si après avoir vérifié toutes les solutions possibles, la porte ne fonctionne toujours pas, il est conseillé de remplacer l'équipement électronique ou de contacter notre service technique

ATTENTION

This actuator can only be installed over drums made of 220 mm pulleys and two bumpers located on the lower area of the shutter (Image 2)

Junior DC 24 frame model is a special DC frame for this actuator.

Conditions of use:

The Winner DC actuator is intended to be installed on shutter systems that are operated by qualified staff. The Winner DC actuator has been designed and built to be installed on spring-compensated roll-up shutters according to the weight limits that are shown on the table of technical specifications. The actuator should not be used on installations different from the above mentioned ones.

Applicable regulations:

The Winner DC actuator complies with the following European regulations:

Directive CEE/CEEA/CE 23 of 19/02/1973

Directive CEE/CEEA/CE 336 of 03/05/1989

Directive CEE/CEEA/CE 93/68 of 22/07/1993

Besides, the design and manufacture have been made according the following technical standards:

EN 292, parts 1 and 2: Safety of machinery - Basic concepts, general principles for design Basic terminology, methodology.

EN 294: Safety of machinery - Safety distances to prevent danger zones being reached by the upper limbs.

EN 60335-2: Specification of household and similar electrical appliances.

CE marking of Winner DC only refers to the actuator and not to the whole system (actuator, shutter, frames, etc) The installer is responsible for the CE compliance of the shutter-actuator assembly.

Chapter: Guidelines to avoid accidents during installation:

Connection of the actuator to the power supply should not be performed unless the installation operations described below are finished. Connection of the actuator should only be done for the sense of rotation test and end of stroke programming test. The sense of rotation and end of stroke programming tests should be performed with the installer far from the dangerous area, keeping a safety distance from the fold zone of the shutter.

Installation specifications

The actuator must be installed in a protected hole so that disassembling would not be possible without special tools. The protection should prevent contact with the fold zone of the shutter.

The protection is not necessary in installations are higher than 2,7 m. In the case of a man handle drive, the manoeuvre control should be installed, near to the shutter in such a position that allows its direct and complete view.

In the case of shutters with no element, you must assure there are no fixed structures near to the door that can cause crashing areas.

Photocells or belts will be installed when the current regulation states it. The use of photocells or sensors is mandatory when two or more centralised driven shutters are installed. Photocells or sensors are also mandatory when the shutter drive is installed in places where movement area is not under control.

Chapter: Guidelines to avoid accidents during maintenance:

Maintenance must be done only after the reducer is put on safety mode. This is achieved opening the all-pole switch on the start-up control and ensuring that it cannot be reset during the maintenance operation (closed with key, signals, etc.)

Note for the user: Maintenance or verification of the reducer must be done by qualified staff.

SERIES EQUIPMENT

220 mm pulley plastic cover. Ø 48 mm (or Ø 42 mm) adjustment supplements. Wire, cover and manual release knob.

2 electrical wires joined with a connector. One electrical wire for power and the other one for manoeuvres.

ASSEMBLY INSTRUCTIONS (Images 3, 4, and 5)

The actuator should be installed centred on the shaft, taking into account the position of the engine and the wires output (Image 3)

Drill 3 holes on the central shaft tube according to image 3), one hole (Ø10.5 mm) is to prevent rotation, another hole (Ø15 mm) for the wires and the last hole (Ø10 mm) for the electro-brake wire and cover.

The pulley is fixed with 2 M8x25 screws. Remove the screws to move the pulley (Image 4) using a 6mm Allen key.

Remove the roller bearing with care and put it into a clean area.

There are 4 screws. Tight the screws to separate the flange support. Use a 6 mm Allen key.

Couple the engine body to the tube of the door and tight the screws to put the flange support again.

If the tube diameter is different from Ø 60 mm, use the Ø 48 (ó Ø 42) mm adapter.

Fully screw the M10x40 hexagonal screw to make it enter in the Ø 10.5 mm hole drilled as indicated in the above steps. Insert the bearing in its housing.

Couple the pieces again to put the pulley. Tight the screws firmly.

Make sure the supplement of the drum is properly located.

Screw the M10x40 screw until the tube is pressed. Screw the nut to lock it. The actuator should be properly fixed and aligned.

In order to assemble the manual unlocking device, insert the cover and unlocking cable into the door's tube through the Ø 10 mm hole. The wire should not have steep curves.

Drill a Ø 12 mm hole over the last guide of the door, matching with the hole and the M10 nut of the pulley. (for rippled doors or doors with irregular elements, it will be necessary to couple the WINNER DC pulley to a 1m flat metallic piece).

MANUAL VERIFICATION

Unlock the actuator, the pulley should rotate freely. Check manually that the shutter opens and closes properly. If this happens the device is properly installed.

CONNECTIONS

Insert the electrical wires into the door's tube through the Ø 15 mm hole. Plug the engine switch to the wires and connect the loose wires with Faston connectors to the unlocking device. (Image 6(A))

Follow the instructions that come with the Junior DC 24 electrical equipment to connect the engine and the additional connections like photocells, safety belts and other elements.

If necessary, clamp the wires and connectors to prevent them from rubbing with the mobile parts of the door.

SAFETY RULE: The supply wires must be protected with a differential switch.

T

* REPLACEMENT OF THE HALL SENSOR

The Hall sensor is located on the inner rear zone of the DC engine. The Hall sensor outer part consists of two overlapping black plastic pieces. One of the pieces has a pyramidal shape and the other one (closer to the engine) has a rectangular shape. Follow the instructions below to replace the Hall sensor.

1° Remove the connector wires using a special extraction tool (Pujol Muntalà can provide it).

2° Remove the pyramidal shape piece. Avoid removing the rectangular piece with the wires.

3° Remove the rectangular piece with the Hall sensor and the wires by moving it at an angle.

4° Replace the sensor following the described procedure in inverted order.

Pay attention to connect the wires as they were connected before.

AFTER SALES SERVICE

TERM OF GUARANTEE

Automatismos Pujol guarantees its door actuators, electrical equipment and supplements against any manufacturing failures for a period of 2 years from the date they are provided.

LIABILITIES

Automatismos Pujol undertakes to repair equipment subject to guarantee, prior revision by our technical department. Any equipment delivered due to urgency before it has been decided if it is under guarantee, will be considered as a standard order to be paid.

Replaced faulty equipment under guarantee will remain property of Automatismos Pujol

The installer will replace said equipment at his/her own cost.

Freight will be paid by Automatismos Pujol

CANCELLATION

Automatismos Pujolequipments will not be covered by the guarantee in the following cases:

-Incorrect election of equipment due to door features.

-Assembly and/or connection instructions have not been followed.

-The actuator or equipment is unpaid.

troubleshooting

Failure	Possible cause	Solution
Programming cannot be accessed	Open door	Move the shutter to any position and access to programming.
		Switch off the supply for 10 seconds and program again
The door does not open or close	Faulty connections	Check to ensure the connections are according to the diagram (Image 6)
	Lack of power supply	Check the terminals 15 and 16 or 26 and 27 to detect if they have 220 V.
	Unlocked engine	Lock the engine to activate the safety device. Check that the D light is on.
	Blown line fuse.	Replace the 1 A fuse.
	Accessories have short circuit	Disconnect all the terminals of the accessories 8 (-) and 9 (+) (there should be a DC voltage of about 30 V) and connect them again individually.
Wrong connection of the unlocking device	Connect the device properly according to the diagram (Image 6(A))	
The door does not open	Verification of the sense of rotation	Press the terminals 5 and 6 with the door half opened and the door should open.
The door does not close	The photocell is activated or damaged	Verify the power supply of the photocell, its connection and the existence of obstacles. If there is no photocell, bridge the terminals 4 and 5.
	Verification of the sense of rotation	Press the terminals 5 and 7 with the door half opened and the door should close.
The door moves slowly	The actuator has been unlocked or the power supply has been interrupted.	The first opening movement will be at a slow speed until the door reaches the bumpers.
The door opens when connected to 220 V.	Some of the accessories connected to the terminals 3-5, 6-5 or 7-8 on closed position.	Connect the accessory to an opened position (pusher, receiver...).
The door changes the sense of its movement.	Adjust the level of power	Adjust with the potentiometer. Turn the potentiometer clockwise to increase the power and counter clockwise to reduce it. Check that the shutter is properly compensated by the springs. With the engine unlocked, check manually that the door moves freely.
The door stops after moving about 18 cm and the sense of the movement does not change	Faulty Hall Sensor	Remplacer le Senseur Hall en respectant les couleurs et les bornes.* Lire remarque annexe pour le remplacement du senseur.
Photocell and automatic closing features of the door are inverted	Wrong position of the rotation #3 dip-switch	Disconnect the power supply and change the position of the #3 dip-switch.
The door does not close smoothly or automatically	Wrong programming	Follow the programming instructions of the device for the stroke and automatic closing of the door, as described in the installation and adjustment instructions delivered with Winner DC. Programming should be made with the door closed.

Note: If the door does not work after verifying the above described solutions, it is advisable to replace the electronic equipment or contact our technical department.

ATTENZIONE

Questo motoriduttore può essere installato soltanto nei rulli costruiti con pulegge da 220 mm. e due fermi inseriti nella lamina inferiore della serranda (Fig. 2)

Il quadro elettrico in corrente continua speciale per questo motoriduttore è il modello Junior DC 24.

Condizioni di utilizzo

Il motoriduttore Winner DC viene utilizzato nell'installazione di sistemi di sollevamento di tapparelle. L'installazione dovrà essere realizzata soltanto da personale specializzato.

Il motoriduttore Winner DC è stato ideato e costruito per essere montato su tapparelle avvolgibili dotate di un sistema di bilanciamento (a molle) in funzione del peso massimo indicato nelle specifiche tecniche. È vietato l'uso del motoriduttore nelle applicazioni diverse da quelle sopracitate.

Normativa applicabile

Il motoriduttore WINNER DC è stato realizzato in conformità alle seguenti Direttive europee:

Direttiva CEE/CEEA/CE n.23 del 19/02/1973

Direttiva CEE/CEEA/CE n.336 del 03/05/1989

Direttiva CEE/CEEA/CE n.93/68 del 22/07/1993

Inoltre, il disegno e la realizzazione sono stati eseguiti sulla base delle disposizioni contenute nelle seguenti norme tecniche: En 292/1 e 2 Sicurezza del macchinario – Concetti fondamentali, principi generali di progettazione – Terminologia e metodologia di base.

En 294 Sicurezza del macchinario – Distanze di sicurezza per impedire il raggiungimento di zone pericolose con gli arti superiori.

En 60335-1 Sicurezza degli apparecchi elettrici d'uso domestico e similare.

Il marchio CE del Winner DC vale soltanto per il motoriduttore, non per l'intero sistema (motoriduttore, tapparella, quadri,). L'installatore è responsabile della conformità CE dell'insieme di tapparella-motoriduttore.

Capitolo Norme per evitare infortuni durante l'installazione

Il collegamento del motoriduttore alla linea elettrica dovrà essere realizzato soltanto dopo che siano state completate le operazioni dell'installazione descritte di seguito e soltanto prima della prova pratica del senso di rotazione e programmazione fincorsa.

Durante la prova pratica del senso di rotazione e delle operazioni di programmazione di fincorsa, l'installatore dovrà allontanarsi dalla zona di pericolo e mantenersi a distanza di sicurezza nella zona di avvolgimento della tapparella.

Modalità d'installazione

Il motoriduttore deve essere installato in un vano dotato di protezione fissata in modo tale che siano necessari utensili speciali per smontarlo. Questa protezione dovrà impedire il contatto con la zona nella quale si produce l'avvolgimento della tapparella su se stessa.

La protezione non è necessaria se l'installazione viene realizzata ad una altezza superiore a mt. 2.7. Nel caso d'azionamento con l'opzione di funzionamento a uomo presente, il comando della manovra dovrà essere installato vicino alla tapparella, in una posizione che consenta la diretta e completa visualizzazione.

Nel caso di tapparelle con elementi vuoti, dovrà verificarsi l'assenza di strutture fisse vicine alla serranda che potrebbero formare delle zone di schiacciamento.

Quando la normativa vigente lo richieda, dovranno essere installate fotocellule o bande magnetiche. L'utilizzo di fotocellule sensori è obbligatorio quando si proceda ad installare più di una tapparella ad azionamento centralizzato oppure nel caso di tapparelle ad azionamento ubicato in un luogo che impedisca il controllo della zona di movimento.

Capitolo Norme per evitare infortuni durante la manutenzione

Gli interventi di manutenzione dovranno essere eseguiti soltanto dopo che il motoriduttore sia posto nella modalità di sicurezza. Questo avviene procedendo con l'apertura dell'interruttore omnipolare posizionato sul comando d'avviamento e verificando che questo non possa essere riarmato durante l'operazione di manutenzione (chiusura con chiave, segnalazione, ecc.)

Nota per l'utente: Sono vietate le operazioni di manutenzione o verifiche del motoriduttore effettuate da personale non qualificato.

DOTAZIONE DI SERIE

Distanziatori pulegge 220 mm.

Adattatori Ø 48 mm (o Ø 42 mm).

Cavo, guaina e maniglia per sblocco manuale

2 cavi elettrici, uno di potenza e l'altro per manovra, uniti al connettore.

ISTRUZIONI DI MONTAGGIO (Fig. 3, 4 e 5)

Ubicare il motoriduttore, preferibilmente, nella posizione centrale dell'albero, in funzione della posizione del motore e dell'uscita dei fili. (Fig. 3)

Realizzare 3 fori sul tubo dell'albero centrale (Fig. 3), uno con Ø 10,5 mm affinché il motoriduttore non ruoti, un altro con Ø 15 mm per i fili elettrici e l'ultimo con 10 mm per la guaina ed il cavo dell'elettrofreno.

Separare la puleggia (Fig. 4) svitando le 2 viti di M8x25 mediante una chiave Allen di 6 mm.

Togliere il cuscinetto a rulli, prestando attenzione a non piegare, procedendo successivamente ad collocarlo in un luogo pulito.

Separare la fascetta supporto, svitando le 4 viti con la chiave Allen di 6 mm.

Accoppiare il corpo del motore sul tubo della serranda e ricollocare la fascetta di supporto avvitando le 4 viti.

Se il tubo non ha un \varnothing di 60 mm. utilizzare l'adattatore di \varnothing 48 mm (o \varnothing 42 mm).

Avvitare completamente la vite esagonale M10x40 per il completo inserimento nel foro di \varnothing 10,5 mm. realizzato precedentemente. Inserire il cuscinetto nell'apposita sede.

Montare la puleggia riaccioppiando le due parti e avvitando bene le viti.

Verificare che l'adattatore della corona sia stato perfettamente inserito.

Avvitare la vite M10x40 fino a stringere il tubo e serrare il dado fino a bloccarlo. Il motoriduttore dovrà restare completamente fissato ed allineato.

Successivamente procedere ad introdurre la guaina ed il cavo dello sblocco attraverso il tubo della serranda per il foro di \varnothing 10 mm realizzato precedentemente. Procedere, poi, a montare lo sblocco manuale. Lasciare il cavo senza curve accentuate.

Realizzare un foro da \varnothing 12 mm sull'ultima lamina della serranda, in corrispondenza del foro ed il dado M10 della puleggia (se la serranda è ondulata o ha una composizione con elementi irregolari, occorrerà accoppiare alla puleggia del WINNER DC un elemento metallico piatto di c.a. 1 mt.).

COLLAUDO MANUALE

Procedere a sbloccare il motoriduttore. Da quel momento la puleggia dovrà essere in grado di ruotare liberamente. Verificare manualmente che la tapparella salga e scenda in modo corretto. Se il tutto è conforme a quanto descritto, l'installazione è avvenuta in modo corretto.

COLLEGAMENTI

Introdurre i due cavi elettrici in dotazione attraverso il tubo della serranda per il foro da 15 mm. realizzato precedentemente.

In seguito, procedere a collegare il connettore del motore con quello dei cavi, i due cavi liberi con Faston dovranno essere collegati al micro di sblocco, come indicato [Fig. 6(A)]

Successivamente, realizzare i collegamenti elettrici del motore e quelle di eventuali fotocellule, bande di sicurezza ed altri elementi, seguendo le istruzioni che accompagnano l'apparecchiatura elettrica Junior DC 24.

Se fosse necessario, fasciare i cavi ed i connettori affinché non producano frizione con le parti mobili della serranda.

NORMA DI SICUREZZA: I cavi di alimentazione dovranno provenire da un interruttore differenziale.

* SOSTITUZIONE DEL SENSORE HALL

Il Sensore Hall è ubicato all'interno del motore di C.C. e nella parte posteriore. La parte esterna del Hall è composta da due elementi in plastica di colore nero sovrapposte, una in forma piramidale e l'altra, rettangolare, collocata più vicina al motore. Per poter sostituirlo nel caso di guasti, procedere del seguente modo:

1° Estrarre i fili dal connettore con l'aiuto di un utensile speciale per l'estrazione (può essere fornita da Pujol Muntalà).

2° Estrarre il primo elemento in forma piramidale evitando che esca quella rettangolare con i fili.

3° Estrarre la parte rettangolare che contiene il sensore Hall dei fili realizzando una piccola manovra di inclinazione.

4° Procedere alla sostituzione del sensore invertendo il processo.

Prestare particolare attenzione nel collocare i cavi nello stesso senso all'interno del connettore.

DOPO LA VENDITA

Periodo di garanzia

Automatismos Pujol garantisce contro qualsiasi difetto di fabbricazione i propri motori tubolari, le componenti elettriche e gli accessori per un periodo di 2 anni dalla data di consegna.

OBBLIGHI

Automatismos Pujol si obbliga alla riparazione delle apparecchiature soggette a garanzia, dopo la revisione della stessa da parte del nostro ufficio tecnico. Tutte le apparecchiature che, a causa di emergenza, dovranno essere rese prima della decisione se le stesse siano in garanzia, vengono considerate come ordine normale a pagamento.

L'apparecchio difettoso sostituito in garanzia rimarrà di proprietà della Automatismos Pujol

La sostituzione di tali apparecchiature saranno a carico dell'installatore.

I costi di spedizione saranno a carico della Automatismos Pujol.

Casi di non applicazione della garanzia

La garanzia non coprirà le apparecchiature della Automatismos Pujol nei seguenti casi:

"La scelta dell'apparecchiatura non è stata corretta per le caratteristiche della tapparella, serranda o tenda da sole.

"Le istruzioni di montaggio e connessione non sono state rispettate.

"Gli attuatori o le apparecchiature non siano stati pagati.



Risoluzione dei problemi

Errore	Eventuale causa	Soluzione
Non si può accedere alla programmazione	Serranda aperta	Collocare la tapparella su una qualsiasi delle posizioni ed accedere alla programmazione
		Togliere l'alimentazione dal quadro per 10 secondi e riprogrammare
La serranda non apre né chiude	Collegamenti difettosi	Verificare la realizzazione dei collegamenti secondo disegno (Fig. 6)
	Mancanza di alimentazione	Verificare che i terminali 15 e 16 o 26 e 27 siano alimentati con 220 V.
	Motore sbloccato	Bloccare il motore affinché il micro di sicurezza sia attivato. Verificare che il led D sia acceso
	Fusibile di linea fuso	Sostituire il fusibile da 1 Amp.
	Accessori in cortocircuito	Sconnettere tutti gli accessori dai terminali 8 (-) e 9 (+) (dovrebbe esserci una tensione da c.a. 30 V. c.c.) e riconnetterli separatamente.
	Micro sblocco collegato in modo non corretto	Collegare il micro in modo corretto secondo disegno (Fig. 6(A))
La serranda non si apre	Verificare il senso di rotazione	Con la serranda collocata a metà della sua corsa, premere fra i terminali 6 e 5, la serranda si dovrebbe aprire.
La serranda non si chiude	La fotocellula è attivata o guastata	Verificare l'alimentazione della fotocellula, il corretto collegamento e l'assenza di ostacoli. Se non c'è la fotocellula, fare un ponte con i terminali 4 e 5.
	Verificare il senso di rotazione	Con la serranda collocata a metà della sua corsa, premere fra i terminali 7 e 5, la serranda si dovrebbe chiudere.
La serranda funziona ad una velocità ridotta	È stato sbloccato il motoriduttore o c'è stata un'interruzione nell'erogazione di energia elettrica	La prima manovra funzionerà ad una velocità ridotta in apertura fino all'arresto sui fermi.
La serranda si apre da sola dopo un'alimentazione di 220 v.	Accessorio connesso fra i terminali 3-5, 6-5 o 7-8 in contatto chiuso	Connettere l'accessorio in contatto aperto (pulsante, ricettore...).
La serranda inverte il senso durante la corsa	Regolazione del livello di forza	Regolazione mediante il potenziometro (FORZA). In senso orario aumenta la forza, in senso antiorario, diminuisce la forza. Verificare che la tapparella sia bilanciata mediante le apposite molle. Verificare manualmente e col motore sbloccato che la serranda sia in grado di scorrere liberamente.
La serranda si arresta dopo aver percorso 18 cm. e non inverte il senso della corsa	Sensore Hall difettoso	Sostituire il Sensore Hall rispettando i colori ed i terminali.* Leggere nota allegata per la sostituzione del sensore.
La serranda realizza le funzioni di fotocellula e chiusura autom. in modo inverso	Dip-Switches n°3 di rotazione in posizione non corretta	Togliere l'alimentazione e cambiare la posizione del Dip-switch n° 3.
La serranda non rallenta fino a fermarsi o non realizza la chiusura automatica	Non è stata programmata in modo corretto	Programmare in modo corretto seguendo le istruzioni di programmazione della corsa e chiusura automatica descritte nelle istruzioni di installazione e regolazioni che accompagnano il quadro Winner DC. La programmazione deve effettuarsi con la serranda chiusa.

N.B.: se dopo aver effettuato tutte le possibili verifiche, la serranda non è ancora in grado di funzionare, è consigliabile sostituire l'apparecchiatura elettrica o contattare l'ufficio tecnico

ATENÇÃO

Este automatismo só pode ser instalado em tambores fabricados com polias de 220 mm e dois topos colocados no perfil inferior da porta de enrolar (Fig. 2)

A caixa de corrente contínua especial para este automatismo é a do modelo Junior DC 24.

Condições de uso previstas

O automatismo Winner DC está destinado para ser instalado em sistemas de elevação de portas de enrolar exclusivamente por pessoal técnico qualificado.

O automatismo Winner DC foi criado e fabricado para ser montado em portas de enrolar que contenham sistema de compensação (por molas) de acordo ao limite de peso determinado na tabela de especificações técnicas. É proibido usar o automatismo para aplicações que não sejam as indicadas anteriormente.

Normativa aplicável

O automatismo WINNER DC está realizado conforme as seguintes Directivas europeias:

Directiva CEE/CEEA/CE nº 23 de 19/02/1973

Directiva CEE/CEEA/CE nº 336 de 03/05/1989

Directiva CEE/CEEA/CE nº 93/68 de 22/07/1993

Além disso, no design e realização foram seguidas as seguintes normas técnicas:

EN 292/1 e 2 Segurança de máquinas - Conceitos fundamentais, princípios gerais de design - Terminologia, metodologia de base.

EN 294 Segurança de máquinas - Distâncias de segurança para evitar e impedir o acesso a zonas perigosas com as articulações superiores.

EN 60335-1 Segurança dos aparelhos eléctricos de uso doméstico e semelhante.

A marca CE do Winner DC refere-se somente ao automatismo e não ao sistema em sua totalidade (automatismo, portas de enrolar, caixas,). O instalador é responsável pelo cumprimento CE do conjunto porta de enrolar-automatismo.

Capítulo Normas para evitar acidentes durante a instalação

A conexão do automatismo à linha de alimentação eléctrica deve ser efectuada somente depois que estiverem terminadas as operações de instalação descritas a seguir e antes do teste de sentido de rotação e programação do fim de curso da porta. O teste do sentido de rotação e as operações de programação de fim de curso da porta devem ser realizados com o instalador longe da zona de perigo e mantendo uma distância segura da zona onde enrola a porta de enrolar.

Especificações para instalação

O automatismo deve ser instalado em um espaço que tenha uma protecção fixada de modo, que seja necessário utilizar ferramentas especiais para desmontá-la. Essa protecção deverá impedir o contacto com a zona onde enrola a porta de enrolar sobre si mesma.

A protecção não seria necessária se a instalação for realizada a uma altura superior a 2,7 m. No caso de automatismo com a opção de funcionamento "homem presente", a caixa de comandos deve ser instalada perto da porta de enrolar numa posição tal, que permita a directa e completa visualização da mesma.

No caso de portas de enrolar com elementos vazios, deverá ser verificada a ausência de estruturas fixas próximas à porta que possam criar zonas de esmagamento.

Instalar-se-ão fotocélulas ou dispositivos de segurança quando for obrigatório de acordo à normativa vigente. O uso de fotocélulas ou sensores é obrigatório quando instala-se mais de uma porta de enrolar de automatismo centralizado ou então no caso de portas de enrolar com seu automatismo localizado de maneira que a zona de movimento não esteja sob controle.

Capítulo Normas para evitar acidentes durante a manutenção

As intervenções para manutenção, só devem ser feitas quando o motorreductor tenha sido colocado no modo de segurança. Isto se faz abrindo o interruptor omnipolar sobre o comando de funcionamento e assegurando-se que este não possa ser restabelecido durante a operação de manutenção (fechamento com chave, sinalização, etc.)

Observação para o usuário:

É proibida qualquer operação de manutenção ou verificação do motorreductor por parte de pessoal técnico não qualificado.

DOTAÇÃO DE SÉRIE

Cobertura plástica para polia de 220 mm.

Suplementos de adaptação de Ø 48 (ou Ø 42) mm.

Cabo, bainha e dispositivo de desbloqueio manual

2 cabos eléctricos um de potência e outro para manobra unidos em um conector

INSTRUÇÕES PARA MONTAGEM (Fig. 3, 4, 5)

Em primeiro lugar situaremos o automatismo centralizado no eixo, observando a posição do motor e a saída dos cabos. (Fig. 3)

Faremos 3 orifícios no tubo do eixo central conforme a (Fig. 3), um de Ø 10,5 mm. para que o automatismo não gire, outro de Ø 15 mm. para os cabos eléctricos e outro de 10 mm para a bainha e cabo do electrofreio.

Separar a polia (Fig. 4) retirando os 2 parafusos de M8x25 utilizando uma chave Allen de 6 mm.

Retirar o rolamento, evitando danificá-lo e colocando-o em um lugar limpo.

Separar o suporte retirando os 4 parafusos utilizando a chave Allen de 6 mm.

Acoplar o corpo do motor sobre o tubo da porta e colocar novamente o suporte enroscando os 4 parafusos.

Se o tubo não for de Ø 60 mm, utilizar o suplemento de adaptação de Ø 48 (ou Ø 42) mm.

Enroscar completamente o parafuso hexagonal M10x40 para que entre no orifício de Ø 10,5 mm realizado anteriormente.

Colocar o rolamento no seu lugar.

Aplicar a polia acoplando de novo as duas peças e enroscando bem os parafusos.

Verifique que o suplemento do tambor esteja bem colocado.

Enroscar o parafuso M10x40 até que faça pressão no tubo e apertar a porca para bloqueá-lo. O automatismo deverá ficar bem fixado e alinhado.

Introduziremos a bainha e o cabo do desbloqueio pela parte interior do tubo da porta através do orifício de Ø 10 mm realizado anteriormente, e montaremos o desbloqueio manual. Deixar o cabo sem curvas pronunciadas.

Realizar um orifício de Ø 12 mm sobre o último perfil da porta, que coincida com o orifício e a porca M10 da polia (se a porta for ondulada ou estiver composta por elementos irregulares, é necessário acoplar à polia do WINNER DC uma peça metálica plana de aproximadamente 1m).

VERIFICAÇÃO MANUAL

Desbloqueie o automatismo. Agora a polia deverá girar livremente. Verifique manualmente se a porta de enrolar sobe e desce correctamente. Se tudo funciona conforme indicado, a instalação foi realizada correctamente.

CONEXÕES

Introduziremos os dois cabos eléctricos pela parte interior do tubo da porta através do orifício de Ø 15 mm realizado anteriormente, ligaremos o conector do motor com o dos cabos e os dois cabos soltos com Faston e conectaremos no micro de desbloqueio como se indica [Fig. 6(A)].

Depois realizaremos as conexões eléctricas do motor, bem como as suplementares de fotocélulas, dispositivos de segurança e outros elementos seguindo as instruções que são entregues com o equipamento eléctrico Junior DC 24.

Se for necessário fixe os cabos e conectores para que não raspem nas partes móveis da porta.

NORMA DE SEGURANÇA: Os cabos de alimentação devem proceder de um interruptor diferencial.

* SUBSTITUIÇÃO DO SENSOR HALL

O Sensor Hall está localizado na parte interior do motor de C.C. e na sua parte traseira. A parte externa do Hall está formada por duas peças de plástico preto sobrepostas, uma de forma piramidal e outra rectangular mais próxima do motor. Para poder substituir em caso de conserto, proceder da seguinte forma:

1º Retirar os cabos do conector usando uma ferramenta especial de extracção (Pujol Muntalà pode fornecê-la).

2º Extrair a primeira peça de forma piramidal evitando que saia a rectangular com os cabos.

3º Extrair a peça rectangular que contém o sensor Hall e os cabos fazendo uma pequena manobra de inclinação .

4º Realizar a substituição do sensor invertendo o processo.

Preste muita atenção para colocar os cabos no mesmo sentido dentro do conector.

Solução de problemas

Falha	Possível causa	Solução
Não se pode entrar em programação	Porta aberta	Colocar a porta de enrolar em qualquer posição e entrar em programação
		Retirar a alimentação da caixa durante 10 segundos e voltar a programar
A porta nem abre nem fecha	Conexões defeituosas	Comprovar a conexão de acordo ao esquema (Fig. 6)
	Falta alimentação	Verificar se os terminais 15 e 16 ou 26 e 27 estão alimentados a 220 V.
	Motor desbloqueado	Bloquear o motor para que o dispositivo de segurança fique activado. Comprovar que o led D esteja aceso
	Fusível de linha queimado	Substituir o fusível de 1 Amp.
	Acessórios em curto-circuito	Desconectar todos os acessórios dos terminais 8 (-) e 9 (+) (deve ter uma tensão de aproximadamente 30 V. c.c.) e voltar a conectá-los individualmente.
	Micro de desbloqueio mal conectado	Conectar o micro correctamente conforme esquema [Fig. 6(A)]
A porta não abre	Comprovar o sentido de giro	Com a porta na metade de seu curso ligue os terminais 6 e 5 a porta terá que abrir.
A porta não fecha	A fotocélula está activada ou danificada	Verificar a alimentação da fotocélula, que esteja correctamente conectada e que não tenha nenhum obstáculo. Se não há fotocélula, ligue os terminais 4 e 5.
	Comprovar o sentido de giro	Com a porta na metade de seu curso ligue os terminais 7 e 5 a porta tem que fechar
A porta funciona com uma velocidade lenta	Foi desbloqueado o automatismo ou ocorreu uma interrupção no fornecimento eléctrico	A primeira manobra funcionará com uma velocidade lenta na abertura até parar por causa dos topos.
A porta se abre sozinha depois de ser alimentada a 220 v.	Algum acessório conectado nos terminais 3-5, 6-5 ou 7-8 com o contacto fechado	Conectar o acessório em contacto aberto (pulsador, receptor...).
A porta inverte seu funcionamento durante o curso	Ajuste do nível de força	Ajustar utilizando o potenciômetro (FORÇA). No sentido horário aumenta a força, no sentido anti-horário diminui a força. Verificar que a porta de enrolar esteja bem compensada através das molas. Verificar manualmente e com o motor desbloqueado se a porta se desloca livremente.
A porta pára depois de percorrer aproximadamente 18 cm e não se inverte o sentido do funcionamento	Sensor Hall defeituoso	Substituir o Sensor Hall respeitando as cores e terminais.* Ler observação anexa para realizar a substituição do sensor.
A porta realiza as funções de fotocélula e fechamento automático invertidas	Dip-Switches nº3 de giro na posição incorrecta	Desconectar a alimentação eléctrica e mudar de posição o Dip-switch nº 3.
A porta não realiza uma parada repentina ou o fechamento automático.	Não foi programado correctamente	Programar correctamente seguindo as instruções de programação do curso e fechamento automático descritas nas instruções para instalação e regulação entregues com a caixa Winner DC. A programação deve ser feita começando com a porta fechada.

Obs.: se depois de ter verificado todas as possíveis soluções, a porta continuar sem funcionar, aconselha-se substituir o equipamento electrónico ou entrar em contacto com o nosso departamento técnico

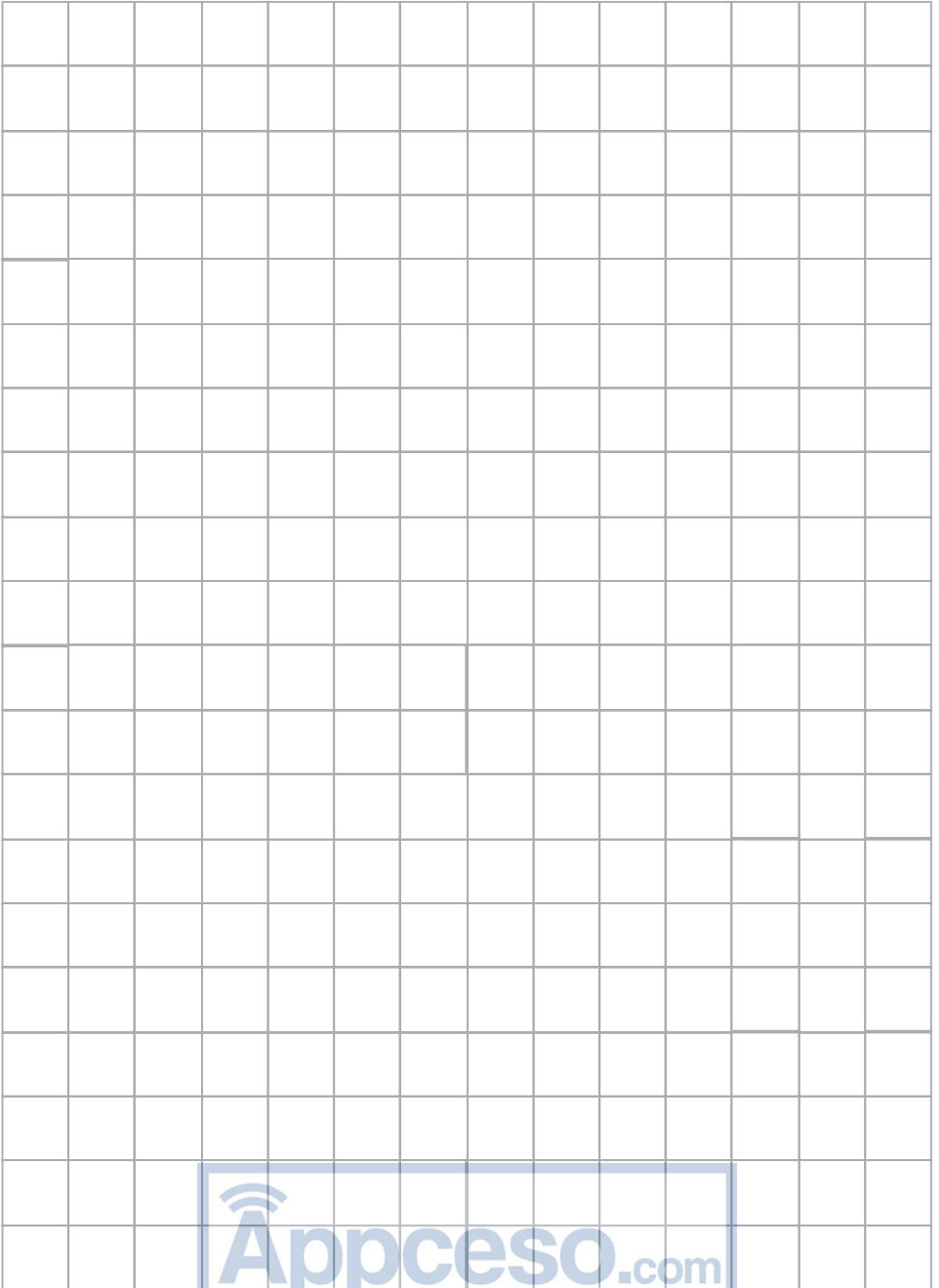

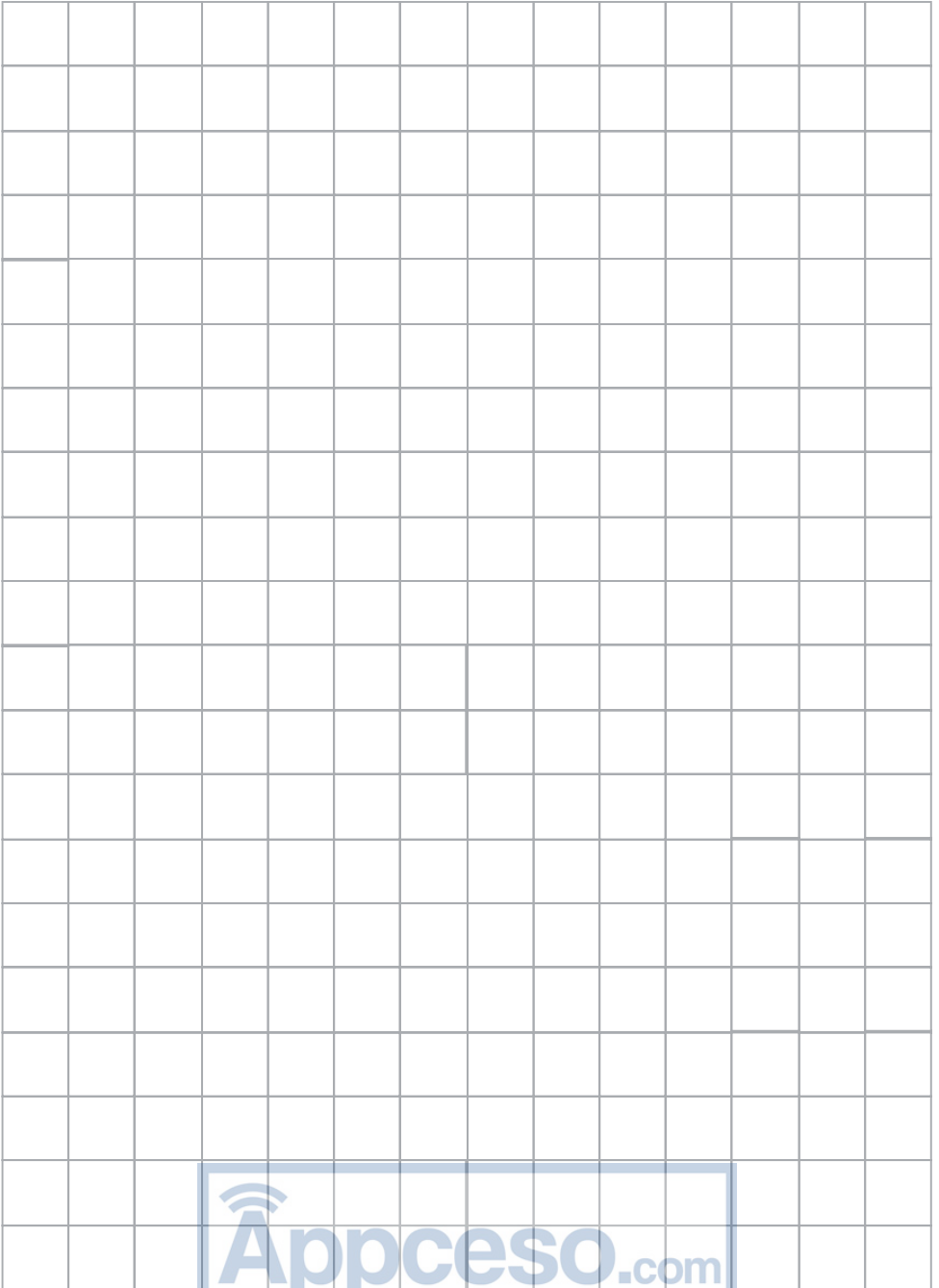

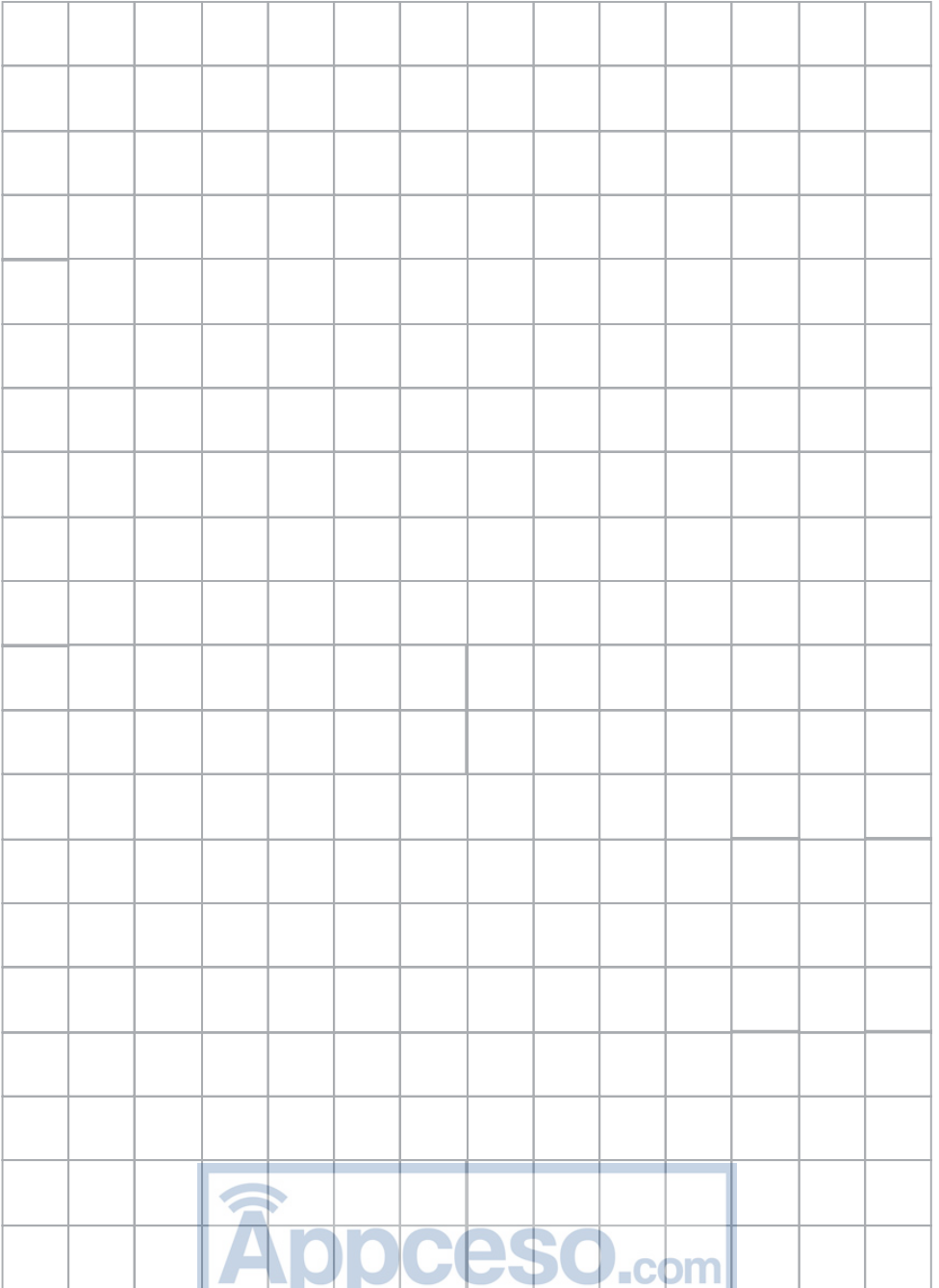

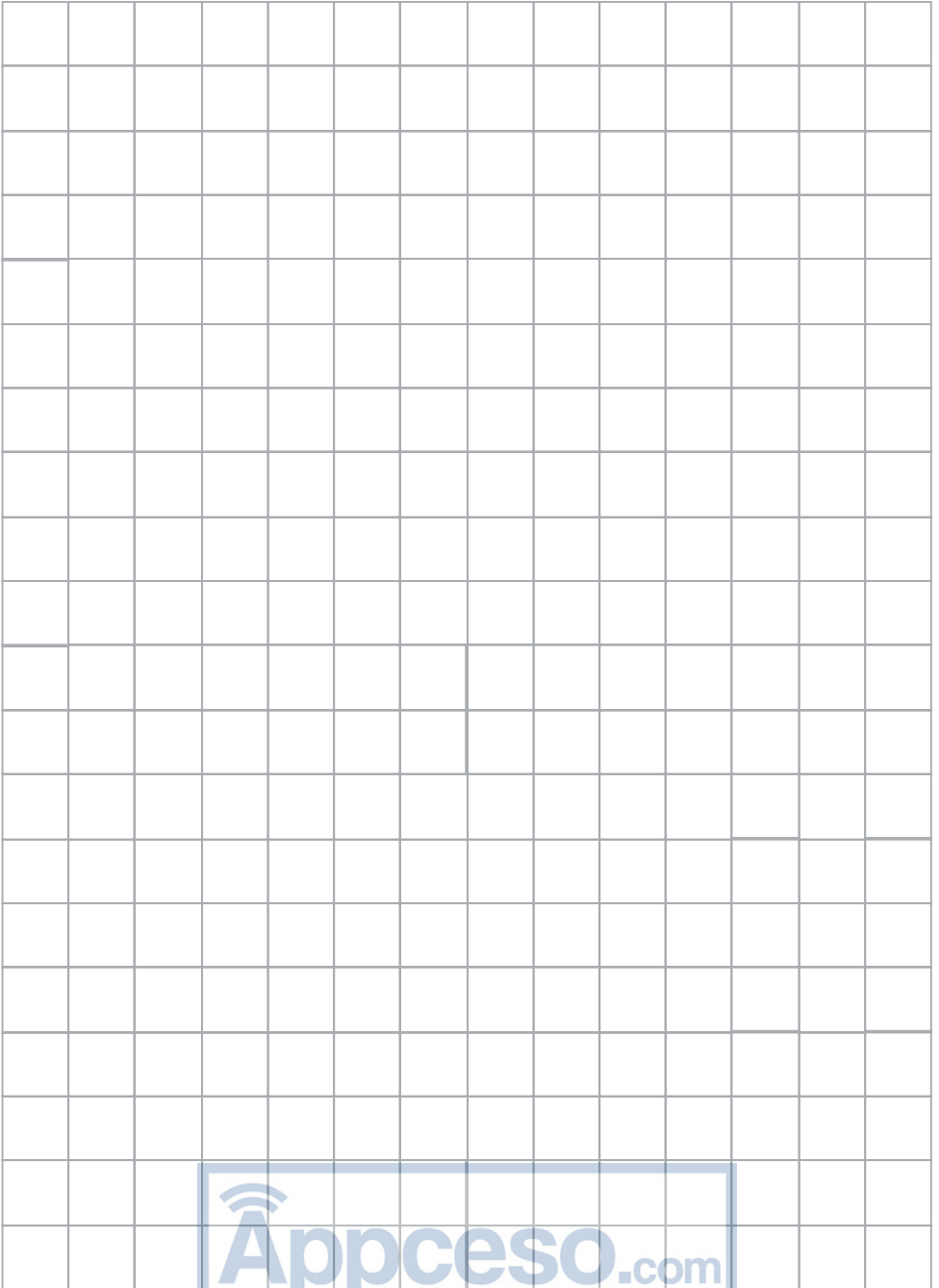

Delegaciones:

Andalucía

Juan Carlos Gómez
T. 639 321 994
Sevilla 41008
jgomez@pujol.com
apsevill@pujol.com

Aragón

Antonio Magen
T. 609 710 908
F. 976 296 622
Zaragoza 50002
amagen@pujol.com
apzaragoza@pujol.com

Comunidad Valenciana - Murcia

Pol. Ind. Massanassa, c/ Braç del Jardí 18
T. 963 741 852
F. 963 747 782
Massanassa 46006, Valencia
apvalencia@pujol.com

Galicia - Asturias - León - Santander

Avda. Redondela 132
T. 986 225 909
F. 986 452 980
Chapela - Redondela 36320
apgalicia@pujol.com

Madrid

Puerto de San Glorio 16, Pol. Ind Prado-Overa
T. 913 419 141 - 913 419 540
F. 913 419 539
Leganés 28916, Madrid
apmadrid@pujol.com

Pais Vasco - Navarra - Rioja - Burgos

Polígono Sondikalde, Portu Bidea nº 4,
pabellón 6
T. 944 712 154
F. 944 711 063
Sondika 48150, Vizcaya
apbilbao@pujol.com

Filiales:

Italia

Sistemi Automatici Pujol SAP srl.
Via Trapani, 4
00040 Pavona - Albano (Laziale - RM)
T. 39 069 310 405
F. 39 069 310 401 8
sap.ucm@pujol.com

Portugal

Pujol Redutores de Velocidade LDA
Trav. Alexandre Sá Pinto, nº 28 Arm. B
Zona Industrial Campo Grande (Face A0 y C1)
3885 - 631
T. 351-256-78 00 20
F. 351-256-78 00 29
pmpt@pujol.com



automatismos



Automatismos Pujol

T. 34 - 938 761 950 F. 34 - 938 760 681
C-16C, km 4. Apto. 1. 08272 Sant Fruitós de Bages, Barcelona
www.automatismospujol.es